

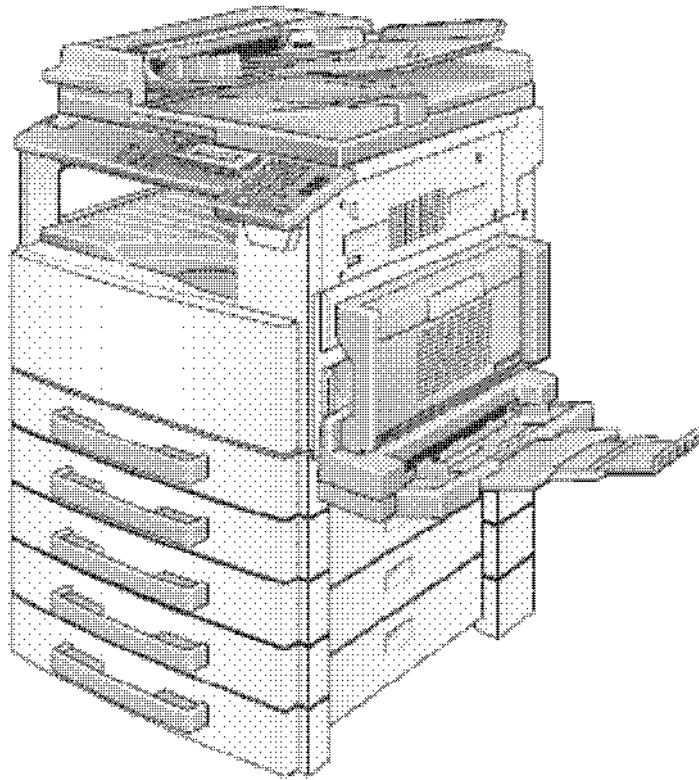

# **bizhub162/210**

## **中文簡易說明書**



如需詳細內容，請參閱隨機之操作手冊 [User Manual]

## 操作版面

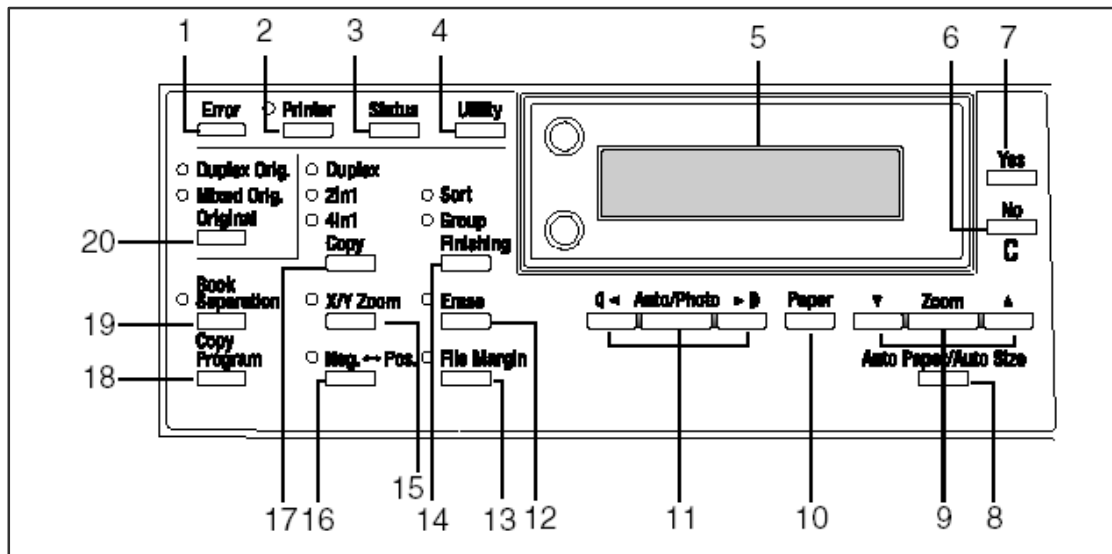

- 1 **Error** 錯誤訊號燈
- 2 **Printer** (只適用於加裝 Pi 列印裝置時)
- 3 **Status** : 按此鍵查看咪錶或報告
- 4 **Utility**
- 5 **Display** 顯示屏
- 6 **No / C** 否 / 消除
- 7 **Yes** 是
- 8 **Auto Paper / Auto Size** 自動選紙 / 自動規格
- 9 **Zoom** 變焦 : 放大或縮小
- 10 **Paper** 紙張 : 如加裝一個以上紙盤 , 可按此鍵選擇不同紙盤
- 11 **Auto / Photo** 自動 / 圖片 模式
- 12 **Erase** 消除邊位
- 13 **File Margin** 文件裝釘線 : 按此鍵可移寬左邊裝釘線的寬度
- 14 **Finishing** 分選鍵
- 15 **X/Y Zoom Key X/Y** 變焦鍵
- 16 **Neg ↔ Pos** 黑白反轉
- 17 **Copy** 副本選擇鍵 : 可選擇
  - a). 雙面 **Duplex** ( 必須加裝雙面器 **Duplex Unit** )
  - b). 二合一 **2 in1**
  - c). 四合一 **4 in 1**
- 18 **Copy Program** 影印程式 : 可儲存影印設定
- 19 **Book Separation** 書本分離
- 20 **Original** 原稿選擇鍵 : 可選擇
  - a.) 雙面原稿 **Duplex Orig.** ( 必須加裝雙面送紙器 **Duplex Feeder** )
  - b.) 混合原稿 **Mixed Orig.** ( 必須配合送紙器 **Feeder** 使用 )

# 影印功能

## I. 更改紙張尺寸

### A. 更改第一個紙盤尺寸及種類

1). 按 **Utility** 2 次 至 **Paper Source Setup**

2). 按 [2] 選擇 Tray 1 Paper

PLAIN \*OHP CARD  
←, → & YES

3). 按 **←** **→** 選擇 Plain / OHP/ Card / Envelope

4). 按 **Yes**

\*AUTO SIZE INPUT  
←, → & YES

5). 按 **←** **→** 選擇 Size Input

6). 按 **Yes**

x=200(140-432) x  
OK=YES y[ ]→

7). 輸入 **X** 尺寸後，按 **Yes**，輸入 **Y** 尺寸，按 **Yes**

8). 按 **No** 返回基本畫面

### B. 更改手送紙盤尺寸及種類

1). 把紙放在手送紙盤

2). 顯示屏出現設定的紙張尺寸，如要更改按 **No**

3). 按 **←** **→** 選擇 Plain / OHP/ Card / Envelope

4). 按 **Yes**

5). 按 **←** **→** 選擇標準尺寸，或按 **▼** 輸入 **X/Y** 尺寸

6). 輸入 **X** 尺寸後，按 **Yes**，輸入 **Y** 尺寸，按 **Yes**

7). 按 **No** 返回基本畫面

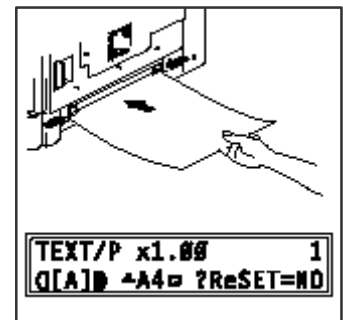

TEXT/P x1.00 1  
Q[A] ←A4 ?ReSET=NO

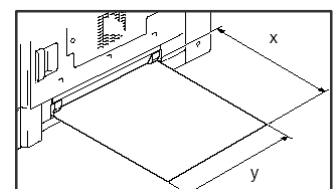
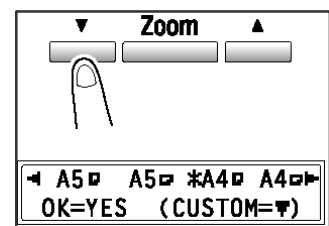

## II. 變焦 (最小為 0.5 ; 最大為 2)

### A. 固定變焦 Fixed Zoom Ratio

⇒ 按 **Zoom** 選擇以下的固定變焦比率

1. X 0.5
2. X 0.70 (A3 ▶ A4 / B4 ▶ B5)
3. X 0.81 (B4 ▶ A4 / B5 ▶ A5)
4. X 1.15 (B4 ▶ A3 / B5 ▶ A4)
5. X 1.41 (A4 ▶ A3 / B5 ▶ B4)
6. X 2.00

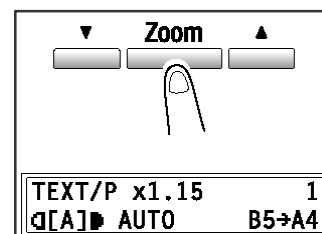

### B. 手動微調

⇒ 按  變焦倍率下調鍵減少變焦數字 ; 或按  變焦倍率上調鍵增加變焦數字

### C. X/Y 變焦 **X/Y Zoom**

可分開壓縮影像的長度 X 和寬度 Y (變焦比率由最小 0.5 和最大的 1.0)

⇒ 按 **X/Y Zoom** 後, 首先按  選擇 X 壓縮比率, 按 **Yes**, 然後按  輸入 Y 壓縮比率, 再按輸入鍵 **Yes**

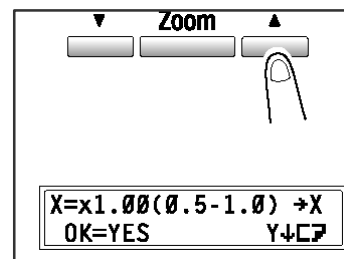
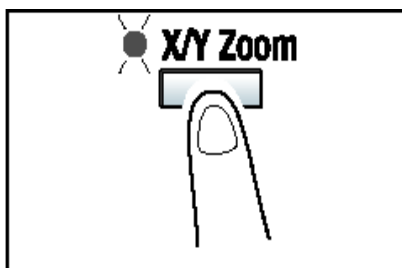
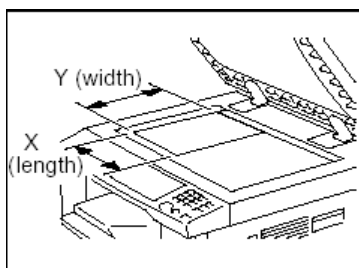

### III. 圖像深淺

#### A. 圖像模式

針對不同的原稿，選擇適當的模式

⇒ 不停按 **Auto/Photo** 鍵轉換不同的圖像模式

1. **TEXT/P** 半文字及圖片的原稿
2. **TEXT** 全文字的原稿
3. **PHOTO** 圖片的原稿

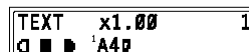
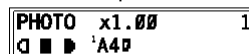
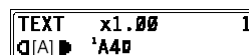

#### 1. 加深或減淡影像

⇒ 按 **◀** 減淡或 **▶** 加深影像濃度



### IV. 分選

⇒ 當影印多於一份文件時，可按 **Finishing** 鍵，選擇分選 **Sort**

1. 把原稿放在自動送紙器上
2. 按 **Sort**

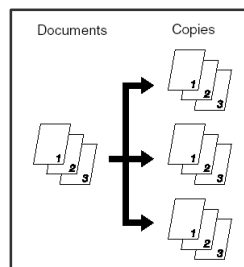
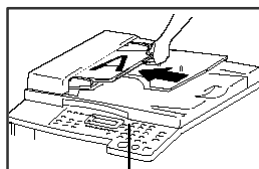

a. 分選

### V. 消除邊位

1. 按 **Erase** 鍵
2. 按 **◀** **▶** 選擇位置 (**Left** 左邊 / **Upper** 上邊 / **Frame** 四邊)
3. 按 **Yes**

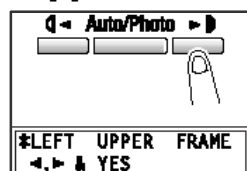

## VI. 書本分離

此功能可同一時間把左右兩頁分別影印在兩頁 A4 紙上 (如下圖)

⇒ 把書本置中放在鏡面，按 **Book Separation** 書本分離鍵

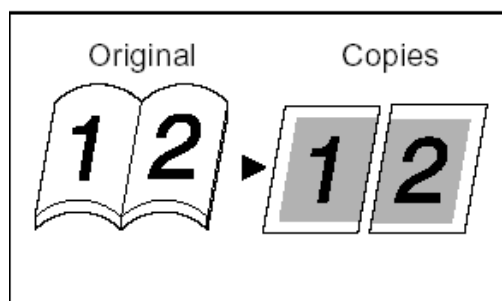
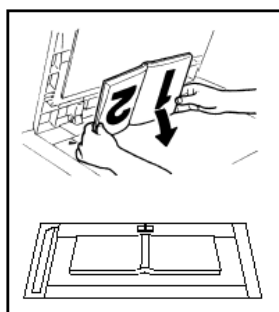

## VII. 黑白反轉

⇒ 按 **Neg << Pos.** 此鍵可把文件由黑色文字和白色背景的原稿轉為白色空心的文字和黑色的背景

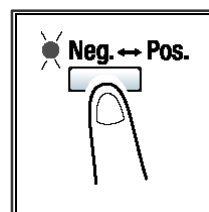
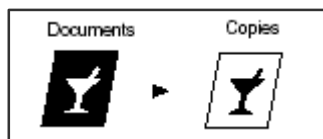

## VIII. 文件裝釘線

⇒ 按 **File Margin** 文件裝釘線功能，可沿文件左邊文件裝釘線位置保留 10mm 寬度

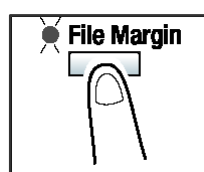
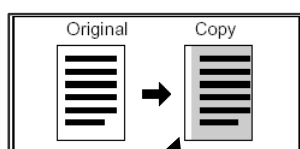

白邊位置為文件裝釘線位置

## IX. 雙面影印

1. 把所有原稿放在自動送紙器上 (必須配合雙面器 Duplex Unit 使用)
2. 按 **Copy** 副本選擇鍵直至 Duplex 左邊燈泡亮起
3. 按 **Start** 影印鍵



## X. 二合一 (每二張原稿縮為一張)

1. 把所有原稿放在自動送紙器上
2. 按 **Copy** 副本選擇鍵直至 2 in 1 左邊燈泡亮起
3. 按 **Start** 影印鍵



## XI. 四合一 (每四張原稿縮為一張)

1. 把所有原稿放在自動送紙器上
2. 按 **Copy** 副本選擇鍵直至 4 in 1 左邊燈泡亮起
3. 按 **Start** 影印鍵

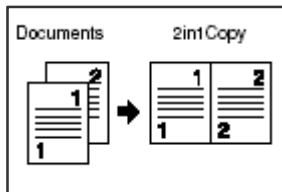
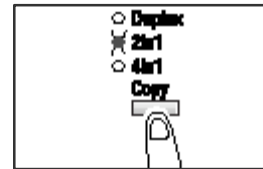

二合一

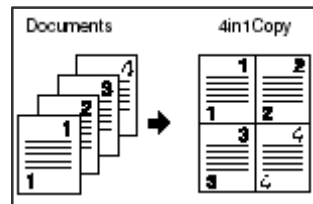

四合一

## 傳真功能

(必須安裝傳真之配件)

### XII. ONE TOUCH DIAL 設定一按鍵

設定一按鍵：設定一按鍵後，只需按一按鍵，然後按開始鍵 [Start]，即時傳送文件

1. 按 **Utility** 7 次

2. 按數字鍵 **1**

3. 選擇 **(01-27)** 一按鍵

01	02	03	04	05	06	07	08	09
10	11	12	13	14	15	16	17	18
19	20	21	22	23	24	25	26	27

4. 輸入名稱，當輸入英文字時，按右圖 **123/ABC**，數字/文字更換鍵，完成輸入，按 **YES**

5. 輸入傳真號碼或郵件地址，按 **Yes** 2 次

6. 完成所有一按鍵設定，按 **No**，再按 **Panel Reset** 離開



#### 如要消除更改一按鍵資料

1 重覆步驟 (1-3)

2 按 **No**

3 選擇更改 **Edit** 或 消除 **Delete** 一按鍵資料

a 更改 **Edit**，按 **Yes**，輸入新的資料，然後，按 **Yes**

b 消除 **Delete**，按 **▶**，按 **Yes**，按 **No**，再按 **Panel Reset** 離開



### XIII. 列印一按鍵/快速撥號鍵電話表/傳真報告

1. 按 **Status** 3 次

2. (當 PRINT REPORT 出現在螢幕) 按 **Yes**

3. 按 **▼** 選擇 **Activity Report** / **One Touch List** 或 **Speed Dial List**

4. 按 **Yes**



## **SPEED DIAL** 設定快速撥號

設定後，只需按快速撥號鍵後按 [Start]，可即時傳送文件

1. 按 **Utility** 7 次
2. 按數字鍵 **2**
3. 輸入 (001-200) 快速撥號的代號
4. 輸入名稱，當輸入英文字時，按右圖 **123/ABC** 數字/文字更換鍵，完成輸入，按 **Yes**
5. 輸入傳真號碼，按 **Yes** 2 次
6. 完成所有一按鍵設定，按 **No**，再按 **Panel Reset** 離開



## 如要消除更改快速撥號鍵資料

- 1 重覆步驟 (1-3)
- 2 按 **No**
- 3 選擇更改 **Edit** 或 消除 **Delete** 一按鍵資料
  - c 更改 **Edit**，按 **Yes**，輸入新的資料，然後，按 **Yes**
  - d 消除 **Delete**，按 **▶**，按 **Yes**，按 **No**，再按 **Panel Reset** 離開



---

## **XIV. Set Initial User Data** 設定公司名稱及電話號碼

1. 按 **Utility** 11 次
2. 按 **2**
3. 輸入 貴公司電話號碼
4. 按 **Yes**
5. 按 **3**
6. 輸入公司名稱，按 **Yes**，再按 **Panel Reset** 離開

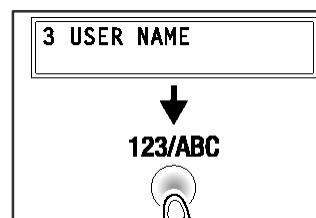

## Group Dial 設定一組鍵

可把最多 50 個目的地，組成一組，同時傳送

2. 按 **Utility** 7 次

3. 按數字鍵 **3**

4. 選擇 (01-27) 一按鍵

01	02	03	04	05	06	07	08	09
10	11	12	13	14	15	16	17	18
19	20	21	22	23	24	25	26	27

5. 輸入一組鍵名稱，當輸入英文字時，按右圖 **123/ABC**，數字/文字更換鍵，完成輸入，按 **Yes**

6. 選擇目的地 (必須已儲存在一按鍵或快速撥號的目的地)

7. 每輸入一個目的地，按 **Yes**，輸入第二個目的地

8. 最後，按 **Start** 完成



## 檢看咪錶 Meter Reading

1. 按 **Status**

2. 按 **Yes**

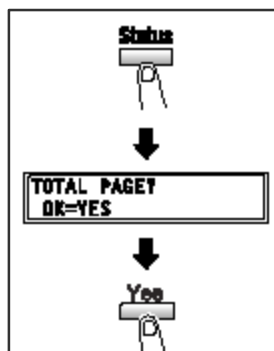

## XV. 錯誤訊號

⇒ 此訊號表示塞紙，請清除塞紙

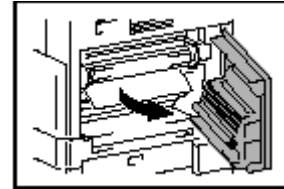
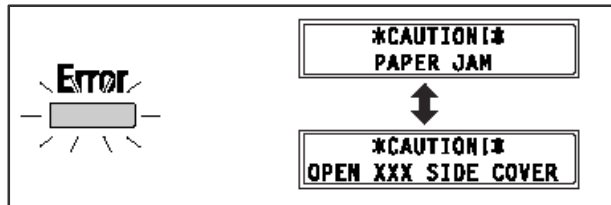

⇒ 此訊號表示需加添碳粉，請致電 2565 2139 訂購碳粉

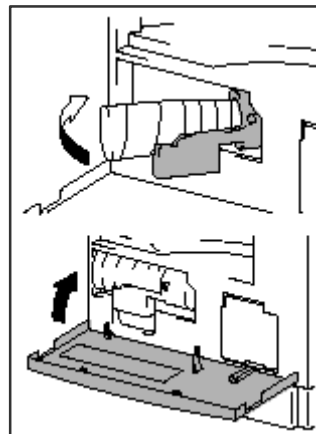
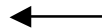
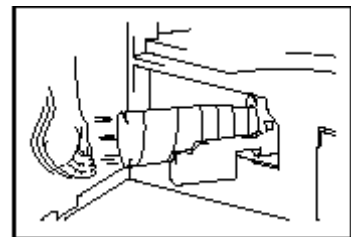
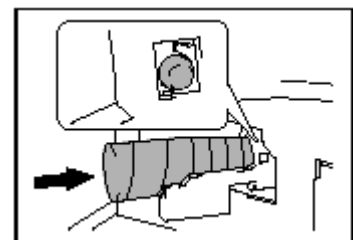
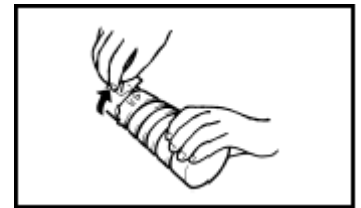
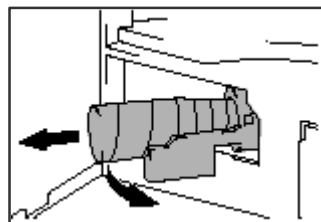
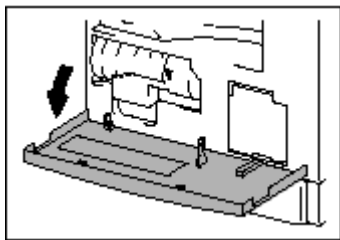
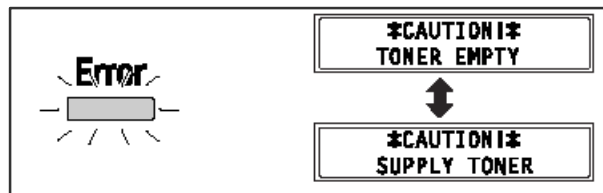

更換炭粉，如圖

把前門拉下，拉出炭粉座，把新炭粉搖晃幾次後，拉開封口，把新的炭粉插入，推回炭粉座，關上前門

部門熱線	新號碼
市務科 > 銷售熱線 ■ 查詢產品及銷售詳情	電話 : 2565 2111 電郵 : kmenquiry@corp.konicaminolta.com.hk
服務科 > 維修熱線 ■ 多功能產品之維修服務	電話 :2565 2176 傳真 :2856 1024
服務科 > 產品之技術支援熱線 ■ 軟件及網絡支援	電話 :2565 2178 傳真 :2565 8187
服務科 > 客戶服務熱線 ■ 保養合約查詢 ■ 新客戶之產品培訓 ■ 賬單查詢 ■ 報錶 ■ 電話系統報錶 (此服務只適用於? 白影印機, 及必須於合約生效日期前報讀。)	電話 :2565 2190 傳真 :2565 8128  電話 :2565 8181 按“1”字然後按“3”字,再按“1”字, 請跟話音系統指示輸入客戶號碼、機身編號, 咪錶讀數。
服務科 > 用品供應熱線 ■ 訂購消耗品如碳粉及影印紙	電話 :2565 2139 傳真 :2565 7613
財務科 > 月結單查詢	電話 :2856 4710 傳真 :2516 9177
行政科 > 客戶的建議及意見反映	電話 :2565 8181 後按“0”
網上客戶服務	<a href="http://konicaminolta.com.hk/bt/chi/form">http://konicaminolta.com.hk/bt/chi/form</a>

柯尼卡美能達商業系統(香港)有限公司

Konica Minolta Business Solutions (HK) Limited